



# Hendrinaland 92

DEN HAAG

Vraagprijs € 265.000,- K.K.



070 - 756 80 24 | [info@nivitamakelaars.nl](mailto:info@nivitamakelaars.nl) | [www.nivitamakelaars.nl](http://www.nivitamakelaars.nl)



# Kenmerken & specificaties

Bouwjaar:	1962
Soort:	PORTIEKWONING
Kamers:	2
Inhoud:	244m <sup>3</sup>
Woonoppervlakte::	75m <sup>2</sup>
Overige inpandige ruimte:	0 m <sup>2</sup>
Gebouwgebonden buitenruimte:	8 m <sup>2</sup>
Externe bergruimte:	3,5 m <sup>2</sup>
Verwarming:	blokverwarming
Isolatie:	volledig dubbelglas

# Omschrijving

Met uw hoofd in de wolken!

**RUIM, LICHT 2-KAMER APPARTEMENT OP DE 10E ETAGE MET PRACHTIG PANORAMISCH UITZICHT OVER STAD EN GROEN!**

Het appartement is gelegen op de 10e verdieping, nabij winkels, openbaar vervoer en uitvalswegen en beschikt over een royaal balkon alsmede een eigen fietsenberging in de onderbouw.

## Indeling

Gesloten entree met bel- en brievenbustableau en een videofoon installatie, 2 liften welke u naar de bovenste verdieping brengen.

Entree woning, hal met toegang tot alle vertrekken voorzien van de authentieke houten parketvloer.

Direct bij de entree vindt u rechts de ruime slaapkamer welke voorzien is van een vaste wandkast, de slaapkamer is voorzien van houten kozijnen met dubbel glas.

Aan de linkerkant naast de voordeur bevindt zich een aparte ruimte waar een opstelplaats is voor de wasmachine, droger en boiler (eigendom) van 120 liter! Ook de meterkast is hier aanwezig en deze ruimte is voorzien van een vinyl vloer.

De badkamer is uitgevoerd met een ligbad met douche en twee wastafels. Een apart modern betegeld toilet met mechanische ventilatie.

De moderne keuken welke gerenoveerd in 2019 is naast de woonkamer gesitueerd en heeft een recht keukenblok met werkruimte voorzien van een Siemens inductie kookplaat, vaatwasser, koelkast met vriesvak en een afzuigkap en is voorzien van een houten laminaat vloer. Vanuit de keuken, is er toegang tot een 2e klein balkon voorzien houten kozijnen met dubbelglas.

De ruime woon-/eetkamer (voorheen 2 kamers) is voorzien van een grote raampartij met dubbel glas en houten kozijnen. Hierdoor heeft u veel lichtinval en een ruimtelijk gevoel. Aan de woonkamer ligt het royale balkon met het werkelijk prachtige uitzicht en ligging op het noorden.

De woonkamer is tevens voorzien van een moderne pvc-klik laminaat vloer welke in 2019 gelegd is.

In de onderbouw van het gebouw is een eigen berging en ook een gemeenschappelijke fietsenberging.

Parkeren kan op eigen parkeerterrein van het complex met slagboom.

## Omgeving

Het appartement is gelegen in een rustige en ruim opgezette wijk met veel groen en alle belangrijke voorzieningen binnen handbereik. Zo zijn winkels te vinden in winkelcentrum Mariahoeve, gelegen op 3 minuten fietsen of 10 minuten lopen.

Wilt u uitgebreider winkelen? Dan pakt u gemakkelijk tram 6 richting de Haagse Binnenstad of richting de "Mall of the Netherlands" in Leidschendam. Scholen, uitvalswegen en openbaar vervoer, tram en station Mariahoeve op loopafstand.

Bent u na het zien van de foto's, letterlijk met uw hoofd in de wolken? Maak dan snel een vrijblijvende afspraak om dit fijne appartement te bezichtigen.

#### Aanvullende informatie

- Bouwjaar 1963
- Erfpacht, canon € 30,91 per half jaar tot 31-12-2035 (het erfpachtcontract dient te worden verlengd, de aanvraag is reeds gedaan door verkoper)
- Woonoppervlakte ca. 74 m<sup>2</sup> (meetrapport NEN-2580 aanwezig)
- Energielabel F
- Ruime eigen berging in de onderbouw ca. 4 m<sup>2</sup>
- Actieve VvE, bijdrage € 370,16 per maand inclusief € 125,- voorschot stookkosten (blokverwarming)
- Gebouw met liften
- Balkon op het noorden
- Volledig voorzien van dubbele beglazing en houten kozijnen (op 2 uitzet ramen na)
- Parkeren op eigen terrein, vrij parkeren buiten het terrein
- Gelegen aan een rustige weg
- Gezien het bouwjaar is de ouderdoms- en asbestclausule van toepassing
- Oplevering in overleg

















# Plattegrond



Aan de plattegronden kunnen geen rechten worden ontleend.

# Plattegrond

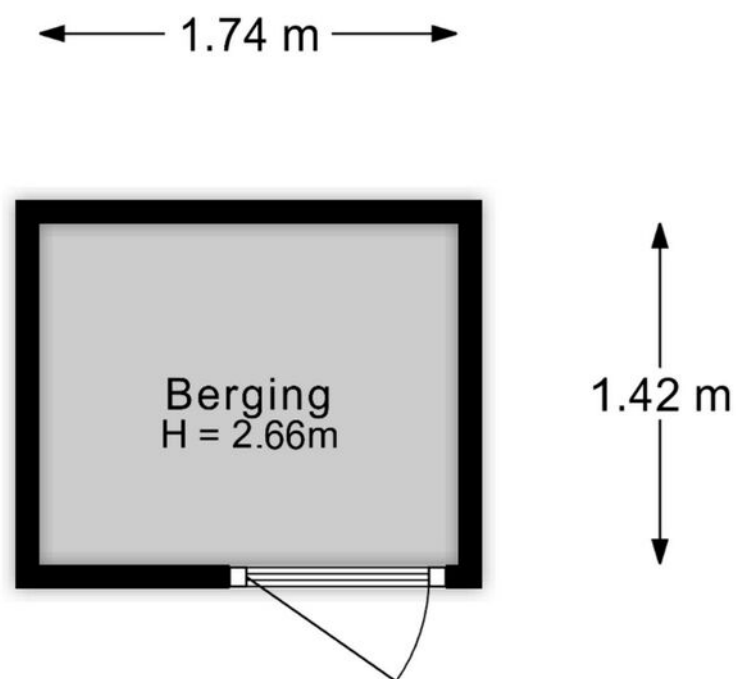

Aan de plattegronden kunnen geen rechten worden ontleend.

## LIJST VAN ZAKEN, behorende bij

Object : Hendrinaland 92, 2591TL Den Haag  
Datum : 24-06-2024

**Deze lijst van zaken is bedoeld om aan te geven welke zaken er al dan niet in de woning achterblijven. Bij onduidelijkheid of wanneer hier geen afspraken over gemaakt worden, dan houdt dat in dat de betreffende zaak niet in de woning achterblijft en door de verkoper mee wordt genomen.**

	Blijft achter	Gaat mee	Kan worden overgenomen	N.v.t.
<b>Buiten</b>				
Tuinaanleg/bestrating/beplanting	<input type="checkbox"/>	<input type="checkbox"/>	<input type="checkbox"/>	<input checked="" type="checkbox"/>
Buitenverlichting	<input type="checkbox"/>	<input type="checkbox"/>	<input type="checkbox"/>	<input checked="" type="checkbox"/>
Tijd- of schemerschakelaar / Bewegingsmelder	<input type="checkbox"/>	<input type="checkbox"/>	<input type="checkbox"/>	<input checked="" type="checkbox"/>
Tuinhuis/buitenberging	<input type="checkbox"/>	<input type="checkbox"/>	<input type="checkbox"/>	<input checked="" type="checkbox"/>
Vijver	<input type="checkbox"/>	<input type="checkbox"/>	<input type="checkbox"/>	<input checked="" type="checkbox"/>
Broeikas	<input type="checkbox"/>	<input type="checkbox"/>	<input type="checkbox"/>	<input checked="" type="checkbox"/>
Vlaggenmast	<input type="checkbox"/>	<input type="checkbox"/>	<input type="checkbox"/>	<input checked="" type="checkbox"/>
Vul evt. andere zaken in	<input type="checkbox"/>	<input type="checkbox"/>	<input type="checkbox"/>	<input checked="" type="checkbox"/>
<b>Woning</b>				
Alarminstallatie	<input type="checkbox"/>	<input type="checkbox"/>	<input type="checkbox"/>	<input checked="" type="checkbox"/>
Schotel/antenne	<input type="checkbox"/>	<input type="checkbox"/>	<input type="checkbox"/>	<input checked="" type="checkbox"/>
Brievenbus	<input type="checkbox"/>	<input type="checkbox"/>	<input type="checkbox"/>	<input checked="" type="checkbox"/>
(Voordeur)bel	<input checked="" type="checkbox"/>	<input type="checkbox"/>	<input type="checkbox"/>	<input type="checkbox"/>
Rookmelders	<input checked="" type="checkbox"/>	<input type="checkbox"/>	<input type="checkbox"/>	<input type="checkbox"/>
Veiligheidssloten en overige inbraakpreventie	<input type="checkbox"/>	<input type="checkbox"/>	<input type="checkbox"/>	<input checked="" type="checkbox"/>
Screens Vul in: 'voor' of 'achter' Vul in op welke etage(s)	<input type="checkbox"/>	<input type="checkbox"/>	<input type="checkbox"/>	<input checked="" type="checkbox"/>
Rolluiken/zonwering buiten Vul in: 'voor' of 'achter'	<input type="checkbox"/>	<input type="checkbox"/>	<input type="checkbox"/>	<input checked="" type="checkbox"/>
Zonwering binnen Vul in: 'voor' of 'achter' Vul in op welke etage(s)	<input type="checkbox"/>	<input type="checkbox"/>	<input type="checkbox"/>	<input checked="" type="checkbox"/>
Vliegenhorren	<input type="checkbox"/>	<input type="checkbox"/>	<input type="checkbox"/>	<input checked="" type="checkbox"/>
Vul evt. andere zaken in	<input type="checkbox"/>	<input type="checkbox"/>	<input type="checkbox"/>	<input checked="" type="checkbox"/>
<b>Raamdecoratie, te weten</b>				
Gordijnrails Vul in op welke etage(s)	<input checked="" type="checkbox"/>	<input type="checkbox"/>	<input type="checkbox"/>	<input type="checkbox"/>
Gordijnen Vul in op welke etage(s)	<input checked="" type="checkbox"/>	<input type="checkbox"/>	<input type="checkbox"/>	<input type="checkbox"/>
Rolgordijnen Vul in op welke etage(s)				<input checked="" type="checkbox"/>
Vitrages Vul in op welke etage(s)	<input type="checkbox"/>	<input type="checkbox"/>	<input type="checkbox"/>	<input checked="" type="checkbox"/>
Jaloezieën / lamellen Vul in op welke etage(s)	<input type="checkbox"/>	<input type="checkbox"/>	<input type="checkbox"/>	<input checked="" type="checkbox"/>

	Blijft achter	Gaat mee	Kan worden overgenomen	N.v.t.
Vul evt. andere zaken in	<input type="checkbox"/>	<input type="checkbox"/>	<input type="checkbox"/>	<input type="checkbox"/>
<b>Vloerdecoratie, te weten</b>				
Vloerbedekking / linoleum	<input checked="" type="checkbox"/>	<input type="checkbox"/>	<input type="checkbox"/>	<input type="checkbox"/>
Vul in op welke etage(s)				
parketvloer/laminaat	<input checked="" type="checkbox"/>	<input type="checkbox"/>	<input type="checkbox"/>	<input type="checkbox"/>
Vul in op welke etage(s)				
Vul evt. andere zaken in	<input type="checkbox"/>	<input type="checkbox"/>	<input type="checkbox"/>	<input type="checkbox"/>
<b>Warmwatervoorziening / CV</b>				
CV met toebehoren	<input type="checkbox"/>	<input type="checkbox"/>	<input type="checkbox"/>	<input checked="" type="checkbox"/>
Close-in boiler <b>elect boiler</b>	<input checked="" type="checkbox"/>	<input type="checkbox"/>	<input type="checkbox"/>	<input type="checkbox"/>
Geiser	<input type="checkbox"/>	<input type="checkbox"/>	<input type="checkbox"/>	<input checked="" type="checkbox"/>
Thermostaat	<input type="checkbox"/>	<input type="checkbox"/>	<input type="checkbox"/>	<input checked="" type="checkbox"/>
Mechanische ventilatie/luchtbehandeling	<input checked="" type="checkbox"/>	<input type="checkbox"/>	<input type="checkbox"/>	<input type="checkbox"/>
Airconditioning	<input type="checkbox"/>	<input type="checkbox"/>	<input type="checkbox"/>	<input checked="" type="checkbox"/>
Quooker	<input type="checkbox"/>	<input type="checkbox"/>	<input type="checkbox"/>	<input checked="" type="checkbox"/>
Vul evt. andere zaken in	<input type="checkbox"/>	<input type="checkbox"/>	<input type="checkbox"/>	<input type="checkbox"/>
<b>Open haard, houtkachel</b>				
(Voorzet) open haard Vul in: 'met' of 'zonder' toebehoren	<input type="checkbox"/>	<input type="checkbox"/>	<input type="checkbox"/>	<input checked="" type="checkbox"/>
Allesbrander	<input type="checkbox"/>	<input type="checkbox"/>	<input type="checkbox"/>	<input checked="" type="checkbox"/>
Kachels	<input type="checkbox"/>	<input type="checkbox"/>	<input type="checkbox"/>	<input checked="" type="checkbox"/>
Vul evt. andere zaken in	<input type="checkbox"/>	<input type="checkbox"/>	<input type="checkbox"/>	<input type="checkbox"/>
<b>Keuken (inbouw)apparatuur, te weten:</b>				
Keukenmeubel	<input checked="" type="checkbox"/>	<input type="checkbox"/>	<input type="checkbox"/>	<input type="checkbox"/>
(Combi)magnetron	<input checked="" type="checkbox"/>	<input type="checkbox"/>	<input type="checkbox"/>	<input type="checkbox"/>
Gaskookplaat / keramische plaat / inductie / fornuis	<input checked="" type="checkbox"/>	<input type="checkbox"/>	<input type="checkbox"/>	<input type="checkbox"/>
Oven	<input type="checkbox"/>	<input type="checkbox"/>	<input type="checkbox"/>	<input type="checkbox"/>
Vaatwasser	<input checked="" type="checkbox"/>	<input type="checkbox"/>	<input type="checkbox"/>	<input type="checkbox"/>
Afzuigkap / schouw	<input checked="" type="checkbox"/>	<input type="checkbox"/>	<input type="checkbox"/>	<input type="checkbox"/>
Koelkast / vrieskast	<input checked="" type="checkbox"/>	<input type="checkbox"/>	<input type="checkbox"/>	<input type="checkbox"/>
Wasmachine	<input checked="" type="checkbox"/>	<input type="checkbox"/>	<input type="checkbox"/>	<input type="checkbox"/>
Wasdroger	<input checked="" type="checkbox"/>	<input type="checkbox"/>	<input type="checkbox"/>	<input type="checkbox"/>
Vul evt. andere zaken in	<input type="checkbox"/>	<input type="checkbox"/>	<input type="checkbox"/>	<input type="checkbox"/>
<b>Verlichting, te weten:</b>				
Inbouwverlichting / dimmers	<input type="checkbox"/>	<input type="checkbox"/>	<input type="checkbox"/>	<input checked="" type="checkbox"/>
Opbouwverlichting	<input checked="" type="checkbox"/>	<input type="checkbox"/>	<input type="checkbox"/>	<input type="checkbox"/>
Vul evt. andere zaken in	<input type="checkbox"/>	<input type="checkbox"/>	<input type="checkbox"/>	<input type="checkbox"/>
<b>(Losse) kasten, legplanken, te weten:</b>				
Losse kast(en) <b>badkamer</b>	<input checked="" type="checkbox"/>	<input type="checkbox"/>	<input type="checkbox"/>	<input type="checkbox"/>

	Blijft achter	Gaat mee	Kan worden overgenomen	N.v.t.
Boeken/legplanken	<input type="checkbox"/>	<input type="checkbox"/>	<input type="checkbox"/>	<input checked="" type="checkbox"/>
Werkbank in schuur / garage	<input type="checkbox"/>	<input type="checkbox"/>	<input type="checkbox"/>	<input checked="" type="checkbox"/>
Vast bureau	<input type="checkbox"/>	<input type="checkbox"/>	<input type="checkbox"/>	<input checked="" type="checkbox"/>
Spiegelwanden <b>achterwand wc</b>	<input checked="" type="checkbox"/>	<input type="checkbox"/>	<input type="checkbox"/>	<input type="checkbox"/>
Vul evt. andere zaken in	<input type="checkbox"/>	<input type="checkbox"/>	<input type="checkbox"/>	<input type="checkbox"/>
<b>Sanitaire voorzieningen</b>				
Badkameraccessoires	<input type="checkbox"/>	<input type="checkbox"/>	<input type="checkbox"/>	<input type="checkbox"/>
Wastafel(s)	<input checked="" type="checkbox"/>	<input type="checkbox"/>	<input type="checkbox"/>	<input type="checkbox"/>
Toiletaccessoires	<input type="checkbox"/>	<input type="checkbox"/>	<input type="checkbox"/>	<input type="checkbox"/>
Veiligheidsschakelaar wasautomaat	<input type="checkbox"/>	<input type="checkbox"/>	<input type="checkbox"/>	<input type="checkbox"/>
Waterslot wasautomaat	<input type="checkbox"/>	<input type="checkbox"/>	<input type="checkbox"/>	<input type="checkbox"/>
Sauna Vul in: 'met' of 'zonder' toebehoren	<input type="checkbox"/>	<input type="checkbox"/>	<input type="checkbox"/>	<input type="checkbox"/>
Vul evt. andere zaken in	<input type="checkbox"/>	<input type="checkbox"/>	<input type="checkbox"/>	<input type="checkbox"/>
<b>Telefoontoestel /-installatie</b>				
Telefoontoestellen	<input type="checkbox"/>	<input type="checkbox"/>	<input type="checkbox"/>	<input checked="" type="checkbox"/>
Telefooninstallatie	<input type="checkbox"/>	<input type="checkbox"/>	<input type="checkbox"/>	<input checked="" type="checkbox"/>
Vul evt. andere zaken in	<input type="checkbox"/>	<input type="checkbox"/>	<input type="checkbox"/>	<input type="checkbox"/>
<b>Voorzetramen / radiatorfolie etc., te weten:</b>				
Radiatorafwerking	<input type="checkbox"/>	<input type="checkbox"/>	<input type="checkbox"/>	<input checked="" type="checkbox"/>
Voorzetramen	<input type="checkbox"/>	<input type="checkbox"/>	<input type="checkbox"/>	<input checked="" type="checkbox"/>
Isolatievoorzieningen	<input type="checkbox"/>	<input type="checkbox"/>	<input type="checkbox"/>	<input checked="" type="checkbox"/>
Vul evt. andere zaken in	<input type="checkbox"/>	<input type="checkbox"/>	<input type="checkbox"/>	<input type="checkbox"/>
<b>Overige zaken, te weten:</b>				
Schilderijophangstelsysteem	<input type="checkbox"/>	<input type="checkbox"/>	<input type="checkbox"/>	<input type="checkbox"/>
Vul evt. andere zaken in	<input type="checkbox"/>	<input type="checkbox"/>	<input type="checkbox"/>	<input type="checkbox"/>
Vul evt. andere zaken in	<input type="checkbox"/>	<input type="checkbox"/>	<input type="checkbox"/>	<input type="checkbox"/>
Vul evt. andere zaken in	<input type="checkbox"/>	<input type="checkbox"/>	<input type="checkbox"/>	<input type="checkbox"/>
Vul evt. andere zaken in	<input type="checkbox"/>	<input type="checkbox"/>	<input type="checkbox"/>	<input type="checkbox"/>
Vul evt. andere zaken in	<input type="checkbox"/>	<input type="checkbox"/>	<input type="checkbox"/>	<input type="checkbox"/>

Voor akkoord:  
De verkoper(s)



Voor akkoord:  
De koper(s)

Naam: Vul naam in **A. Bouwmeester**  
Plaats: Vul plaats in **Den Haag**

Naam: Vul naam in  
Plaats: Vul plaats in



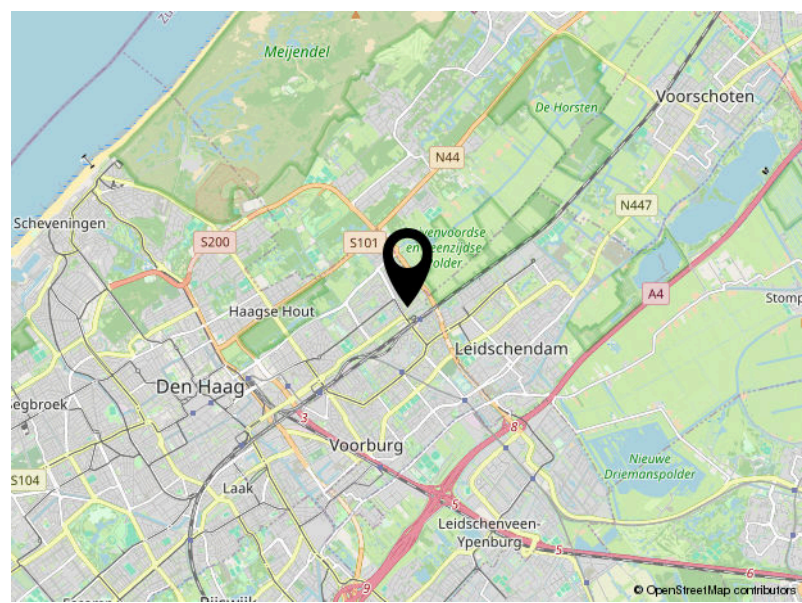
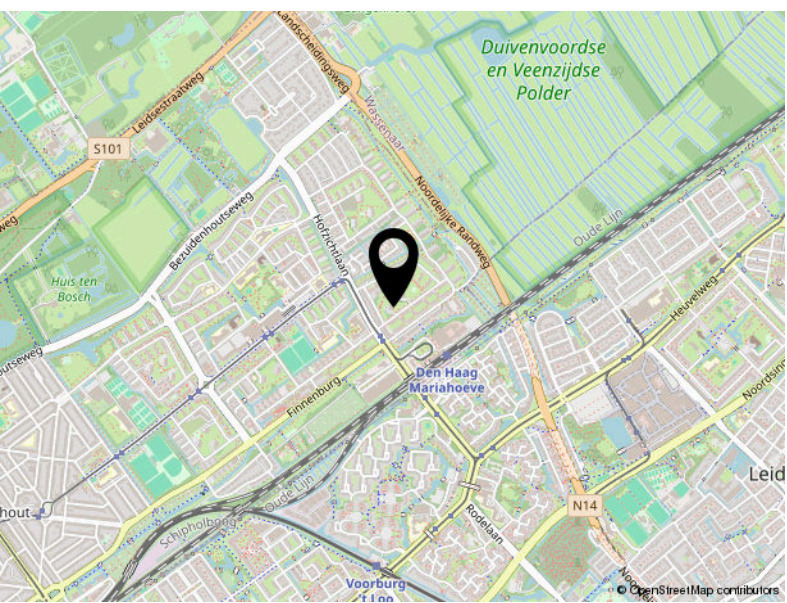
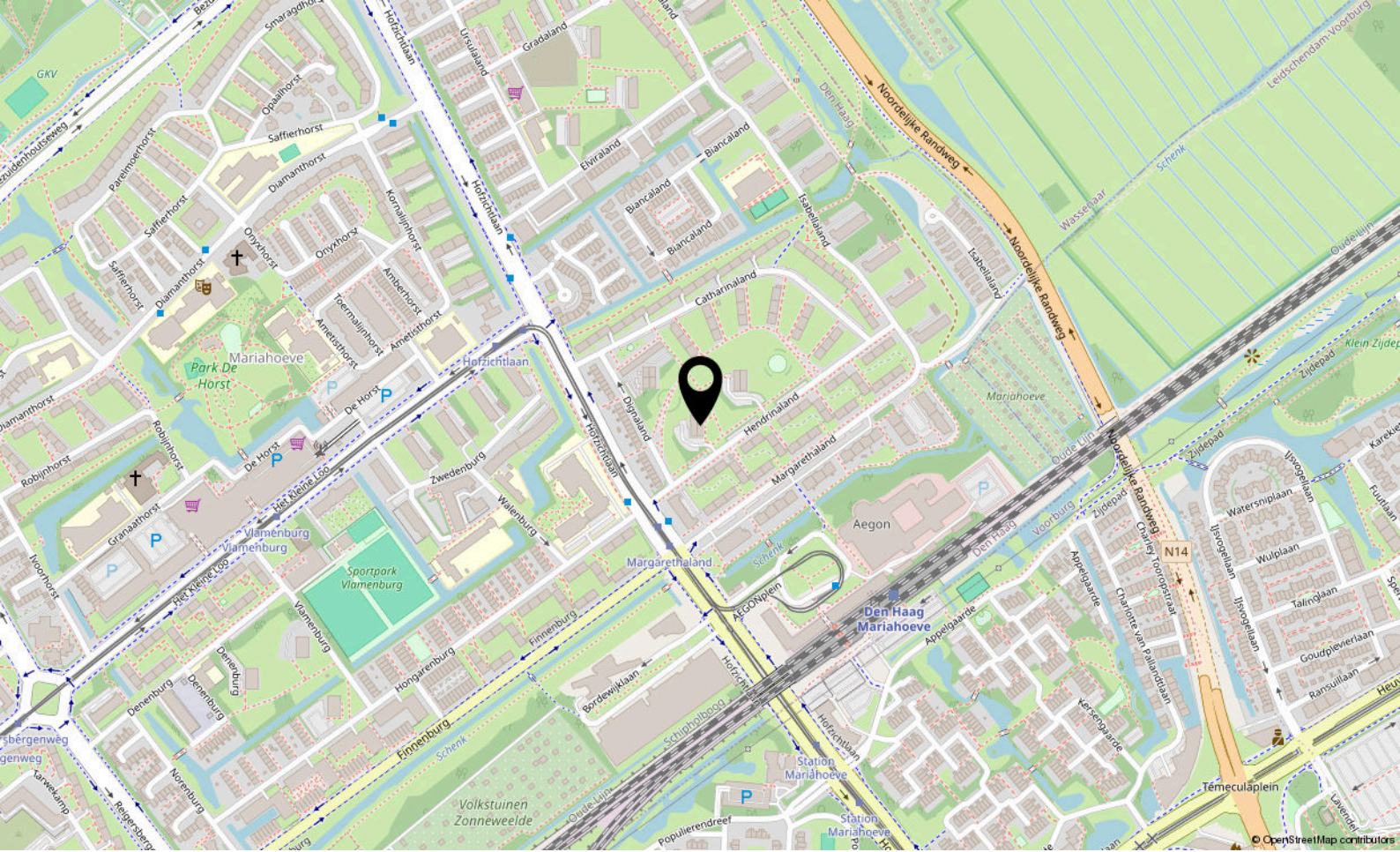

# Locatie

HENDRINALAND 92

Den Haag



Tauber 52  
2491 DA Den Haag

070 756 8024  
[info@nivitamakelaars.nl](mailto:info@nivitamakelaars.nl)  
[www.nivitamakelaars.nl](http://www.nivitamakelaars.nl)